



Project Division

Superfici sostenibili per tutti i progetti

I nostri
brand



Contenuti

Azienda, gruppo e divisioni	5
Sostenibilità	10
Ricerca e sviluppo	15
Servizi	18
Prodotti	22
Accessori	58
Realizzazioni e progetti	62



Carattere internazionale, anima italiana

UNILIN Italia nasce nel 2018 dalla sinergia tra uno dei principali produttori mondiali di pavimenti e il suo storico distributore in Italia, da sempre orientato al servizio e alla qualità. L'obiettivo? Offrire al mercato italiano i migliori prodotti nel modo più efficiente, con uno stile distintivamente italiano.

La nostra storia inizia nel 1970, anno in cui abbiamo iniziato a operare sul mercato nazionale. Da allora, il nostro percorso è stato caratterizzato da una continua espansione del portfolio prodotti e dall'ampliamento della gamma di servizi offerti.

UNILIN è un leader globale nei settori del design d'interni e dell'edilizia, con un fatturato superiore a 2,5 miliardi di euro, oltre 30 siti produttivi e più di 7.000 collaboratori a livello mondiale. Progettiamo, sviluppiamo e realizziamo soluzioni intelligenti per trasformare ogni spazio in un ambiente accogliente, funzionale e sostenibile. UNILIN opera in Italia attraverso i marchi Quick-Step, Pergo, Vitality, Patio, Moduleo e Mohawk Group.



Headquarter Wielsbeke

Siamo ovunque nel mondo.
Anche vicino a te.



Sede di Udine

- Ufficio vendite
- Amministrativi
- Ufficio acquisti e tecnico
- Ufficio marketing
- Magazzino
- Showroom e Academy



Showroom Milano

- Showroom
- Ufficio
- Spazio eventi e formazione



€ 2.6 miliardi
 di **fatturato** nel 2024

+ 3000
brevetti

+ 8000
dipendenti nel mondo

+ 105 **sedi** nel mondo,
 di cui 14 sedi produttive

Le nostre divisioni.

Le nostre divisioni, ognuna con una propria specializzazione, sono unite da un obiettivo comune: superare i limiti dell'ordinario e spingersi costantemente oltre, grazie a un forte spirito di innovazione. Dal 2005 Unilin entra a far parte di Mohawk Industries, la più grande azienda produttrice di pavimenti a livello globale con un fatturato superiore agli 11 miliardi, e oltre 40.000 dipendenti nel mondo.



Flooring

Unilin Flooring progetta e produce nei propri stabilimenti pavimenti innovativi per ogni tipo di progetto, residenziale o commerciale. Dalle superfici in **laminato**, **parquet** e **vinile** ai **rivestimenti tessili**, i nostri marchi - tra cui Quick-Step, Pergo, Moduleo, IVC e Mohawk Group - sono sinonimo di stile, prestazioni elevate e sostenibilità.



Panels

Unilin Panels realizza pannelli in legno tecnologicamente avanzati per l'edilizia e l'interior design. L'offerta spazia da **pannelli grezzi** in truciolare e **MDF** a soluzioni decorative in **HPL** e **melaminico**, ideali per soddisfare ogni esigenza progettuale.



Planet Home:
un impegno concreto per l'ambiente.



La circolarità è nel nostro DNA dal 1960

Oggi il 66% delle materie prime che utilizziamo è rinnovabile e il 25% è riciclato.



Leader nel recupero del legno

I pannelli in HDF utilizzati come core dei nostri pavimenti in laminato e parquet sono prodotti con legno recuperato al 100%. Questo significa che non vengono abbattuti alberi per la produzione.



Investimenti

Abbiamo investito 20 milioni di euro nella prima linea industriale per il riciclo di pannelli MDF e HDF, aprendo nuove prospettive per l'intero settore.



Energia da fonti rinnovabili

Nel 2024, il 64% della nostra energia è stata generata da fonti verdi, grazie a due impianti a biomassa, cinque turbine eoliche e oltre 49.000 pannelli solari.



Certificazioni trasparenti

I nostri prodotti sono certificati da enti terzi, tra cui Cradle to Cradle® e Material Health, a garanzia di processi produttivi responsabili e materiali sicuri.

	Ecotags	Indoor Emission Labels	EPD
Laminato			IBU INIES
Parquet			IBU INIES
Vinile			IBU INIES
Sheet Vinyl			IBU INIES

Produzione circolare: un modello concreto per ogni prodotto.

Unilin Flooring applica un approccio strutturato alla circolarità in tutte le fasi della vita dei propri pavimenti – dalla selezione delle materie prime al design orientato alla durabilità, fino ai sistemi di recupero e riciclo. Ogni famiglia di prodotto è progettata per massimizzare il riutilizzo delle risorse e minimizzare gli sprechi.

Pavimenti in Laminato

MATERIE PRIME	I pannelli in HDF utilizzati per i pavimenti in laminato derivano al 100% da legno di recupero, proveniente da potature, scarti industriali o lavorazioni secondarie.
PROCESSO PRODUTTIVO	Unilin ha introdotto una tecnologia proprietaria per separare le fibre di legno dalle resine, consentendo di reintegrare il materiale riciclato nei nuovi pannelli. L'obiettivo è raggiungere un contenuto del 20% di HDF riciclato post-consumer entro il 2030.
UTILIZZO E DURABILITÀ	Il prodotto è progettato per durare nel tempo, con manutenzione ridotta, e la posa flottante evita l'uso di colle chimiche, consentendo di rimuovere il pavimento senza danneggiarlo.
FINE VITA	Unilin sta inoltre sviluppando una rete di raccolta dedicata al riciclo, per reintrodurre i materiali nel ciclo produttivo.

Pavimenti in Vinile

MATERIE PRIME	Il nucleo dei pavimenti in vinile è composto da una miscela di PVC (circa 50%) e componenti minerali. Unilin si impegna a ridurre l'uso di PVC vergine, puntando a raggiungere il 40% di contenuto riciclato nella componente plastica entro il 2030.
PROCESSO PRODUTTIVO	Già oggi, il 99% degli scarti interni viene reintegrato nel processo produttivo. Utilizziamo materiali riciclati pre-consumo e lavoriamo per ampliare l'impiego di materiali post-consumo.
UTILIZZO E DURABILITÀ	I pavimenti in vinile offrono alte performance di resistenza e lunga durata, con manutenzione facile e posa flottante priva di colle.
FINE VITA	Anche per il vinile, Unilin progetta sistemi di raccolta e riciclo a fine vita, in linea con i principi della produzione circolare.

Pavimenti in Parquet

MATERIE PRIME	Lo spessore dello strato superficiale in rovere (2,5 mm) permette un uso responsabile di una risorsa naturale a crescita lenta, mentre il nucleo può essere realizzato in HDF o in Hevea, una materia prima rinnovabile derivata da alberi della gomma giunti a fine ciclo.
PROCESSO PRODUTTIVO	Nelle collezioni con core in HDF Unilin segue lo stesso approccio dei pavimenti in laminato: utilizzo esclusivo di legno di recupero per la produzione e obiettivo del 20% di contenuto riciclato entro il 2030.
UTILIZZO E DURABILITÀ	La combinazione di resistenza, manutenzione semplificata e posa flottante rende il parquet un prodotto sostenibile anche durante l'uso.
FINE VITA	La rimozione semplice e non invasiva dei pavimenti facilita la raccolta e il riciclo efficiente, rafforzando il modello di produzione circolare.

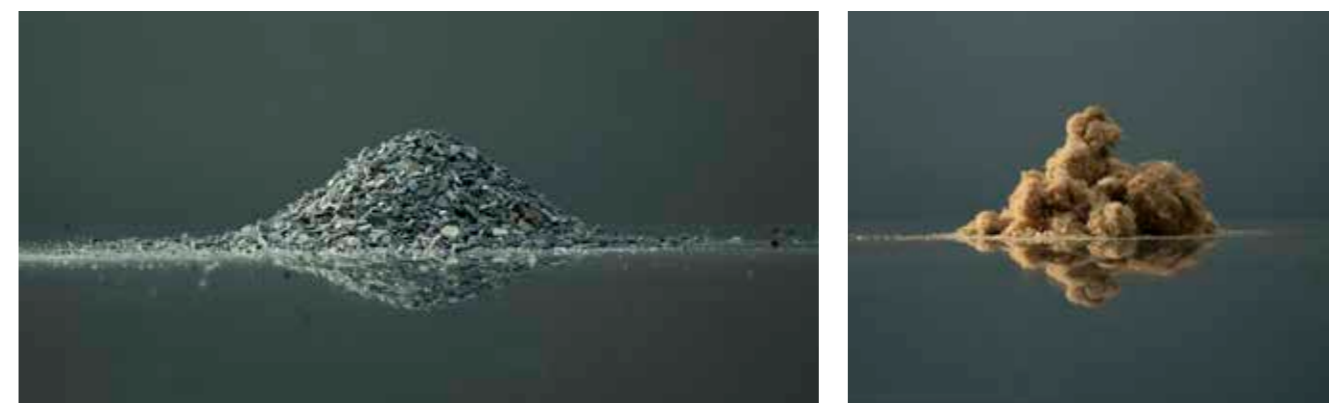



Siamo abituati a essere i primi della classe

Con Pergo abbiamo inventato il pavimento in laminato, nel 1977.
E nel 1992 abbiamo introdotto la superficie TitanX che ha raggiunto
la classe 34/AC6, creata apposta!

Con Uniclic nel 1996 abbiamo introdotto il primo sistema di incastro senza
colla, rivoluzionando il settore dei pavimenti flottanti.

Con Quick-Step nel 2016 abbiamo presentato Impressive, il primo laminato
al mondo con resistenza all'acqua garantita anche in bagno e cucina.

Dal 2023 i nostri laminati sono primi anche nella sostenibilità: oltre all'UE
Ecolabel, siamo stati i primi a ottenere la certificazione C2C Bronze
sulle linee Capture e Lillehammer.



PRESSED BEVEL

Con questa tecnologia i bordi delle doghe vengono pressati, in questo modo il design e la struttura del pavimento continuano anche dentro la bisellatura, creando un ineguagliabile effetto realistico e proteggendo il pannello HDF del laminato dalle infiltrazioni d'acqua.

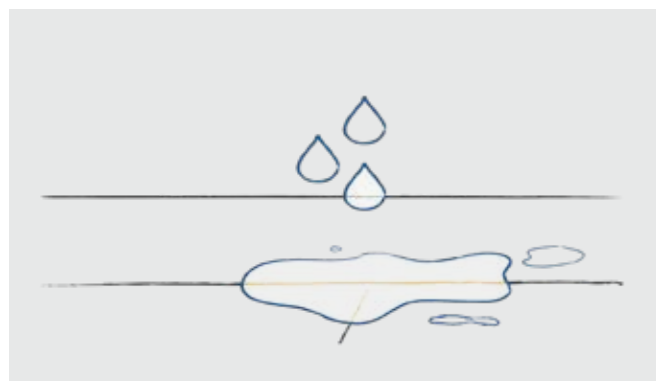

UNICOAT®

È un rivestimento idrorepellente che protegge i nostri pavimenti a base legno dai liquidi. Questa protezione avanzata aumenta notevolmente la resistenza dei pavimenti, garantendo risultati eccellenti sia nei test NALFA sia in prove più severe di pulizia a umido, impedendo il passaggio dei liquidi negli incastri.

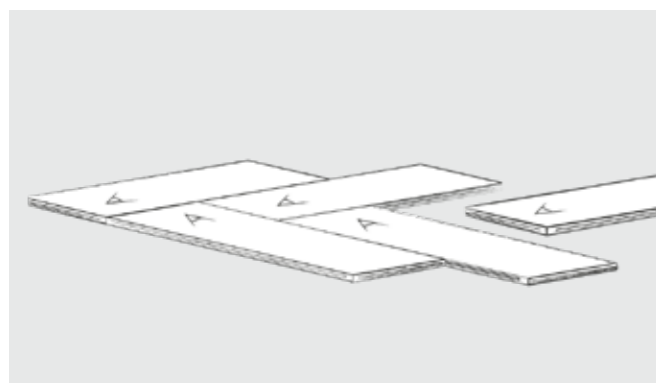

UNIZIP®

Questo sistema di incastro brevettato permette di posare pavimenti a spina di pesce utilizzando un solo tipo di doga (non la classica combinazione A+B).



OSIRIS®

La tecnologia Osiris® è un processo produttivo brevettato che consente di separare le fibre di legno dalle resine nei pannelli in HDF e MDF, rendendone possibile l'utilizzo nella produzione di nuovi pannelli.

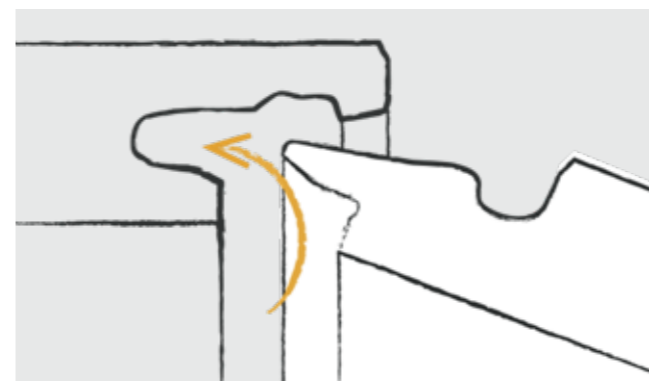

CLICWALL®

È un innovativo sistema di incastro brevettato per rivestimenti verticali, che sfrutta la tecnologia Uniclic®. Può essere applicato a mobili, pareti, pannelli decorativi in HDF, MDF e truciolari melaminici.



UNICLIC®

È stato il primo sistema a incastro introdotto sul mercato diventando nel tempo la tecnologia di riferimento nel settore, grazie alla sua efficienza produttiva senza pari e alle elevate prestazioni tecniche. Utilizzabile sia sul lato corto che sul lato lungo delle doghe è adatto a tutti i tipi di materiali a partire da soli 3,2 mm di spessore.

Chi siamo

Non soltanto produttori, ma provider di soluzioni studiate per accompagnare ogni fase del progetto, dalla scelta iniziale al post-vendita. La nostra forza risiede nella combinazione di competenza tecnica, affidabilità operativa e flessibilità commerciale. Grazie a una rete capillare e a un team dedicato, garantiamo supporto concreto e soluzioni su misura, con l'obiettivo di valorizzare ogni realizzazione.

Gloss
U03-06

Gloss
U03

Gloss
U03-05

Gloss
U03-04

Gloss
U03-03



Affidabilità e puntualità

- Rispetto delle tempistiche di consegna
- Comunicazione rapida e trasparente
- Solidità e competenza del gruppo Unilin



Ampia gamma di prodotti e servizi

- Offerta completa e diversificata di categorie prodotto
- Prodotti premium e soluzioni su misura
- Supporto tecnico e logistico dedicato



Qualità dei materiali e delle lavorazioni

- Prodotti resistenti, rifiniti e conformi alle normative
- Facilità di posa, smontaggio e riutilizzo
- Brevetti sviluppati internamente



Copertura logistica e operatività territoriale

- Presenza su tutto il territorio nazionale e internazionale
- Supporto operativo durante eventi e installazioni



Servizio e post-vendita

- Assistenza dedicata e tempestiva in caso di necessità
- Consulenza tecnica su giunti e dettagli applicativi



Orientamento alla sostenibilità

- Processi produttivi circolari
- Implementazione di programmi di Take-Back
- Pionieri nel riciclo di pannelli in MDF e HDF



Flessibilità e capacità di adattamento

- Decorì disponibili in gamma per 5-10 anni
- Soluzioni alternative rapide e personalizzate
- Ampia disponibilità a magazzino e consegne veloci



Conoscenza tecnica e consulenza

- Competenze qualificate per guidare le scelte progettuali
- Consulenza specializzata sui materiali
- Collaborazione diretta con architetti e progettisti

Cosa facciamo. I prodotti.

La nostra missione è avere un impatto reale sul benessere delle persone. I nostri prodotti innovativi e le tecnologie all'avanguardia sono presenti nelle case, nei luoghi di lavoro e negli spazi pubblici, rendendo la vita quotidiana più semplice, sicura e piacevole. Il nostro team di esperti lavora ogni giorno per migliorare la qualità della vita, spostando costantemente i confini dell'innovazione. Ogni sfida è un'opportunità per creare soluzioni intelligenti, sostenibili e capaci di fare la differenza nella vita di tutti i giorni. In tutto ciò che facciamo, mettiamo al centro le persone, la loro esperienza e il loro benessere, portando bellezza, comfort e sostenibilità in ogni ambiente.

Pavimenti

Laminato	26
Vinile Rigido	30
Vinile Dryback	34
Vinile Dryback - Moduleo Moods	36
Vinile Loose Lay	38
Rotoli in PVC	39
Carpet Tiles	40
Parquet	42

Outdoor

Decking	48
Erba Sintetica	50
Zerbini	51

Rivestimenti

Master Oak	54
Clicwall	56

Scegli il materiale perfetto per il tuo progetto

Laminato - p. 26

Ideale quando cerchi:

- sostenibilità imbattibile
- posa rapida e senza colla
- resistenza ad acqua e usura
- aspetto autentico

Perchè sceglierlo

Il pavimento in laminato restituisce il feeling del legno ed è resistente, non richiede manutenzione e ha un impatto ambientale minimo in ogni fase del ciclo di vita.

Vinile Rigido - p. 30

Ideale quando cerchi:

- comfort acustico ed ergonomico
- posa rapida, silenziosa e pulita
- resistenza ad acqua e usura
- soluzione flottante "tutto in uno"

Perchè sceglierlo

Confortevole già dalla posa: il nostro vinile rigido si installa flottante su sottofondi esistenti senza fare polvere e rumore, è silenzioso al calpestio e ha uno spessore limitato.

Vinile Dryback - p. 34

Ideale quando cerchi:

- posa senza giunti
- resistenza ad acqua e carichi statici
- installazioni durature
- pattern, colori e disegni speciali

Perchè sceglierlo

Il vinile Dryback per incollaggio permanente permette una posa stabile e duratura, con forme e abbinamenti non vincolati dagli incastri e non presenta necessità di giunti di dilatazione.

Vinile Loose Lay - p. 38

Ideale quando cerchi:

- installazione removibile
- posa ispezionabile
- facilità di pulizia
- minima manutenzione

Perchè sceglierlo

Il vinile Loose Lay è privo di incastri, quindi si può rimuovere e riposizionare facilmente dal centro di una stanza per accedere ai pavimenti ispezionabili. Ottimo su sopraelevato.

Rotoli in PVC - p. 39

Ideale quando cerchi:

- superfici continue per usi speciali
- resistenza e comfort
- colore e pattern
- igiene e pulizia

Perchè sceglierlo

L'assenza di fughe e la possibilità di saldare a caldo i giunti rendono il vinile in rotoli adatto a usi speciali dove l'igiene è fondamentale. Con l'aggiunta di un tocco di colore.

Carpet Tiles - p. 40

Ideale quando cerchi:

- comfort acustico ed ergonomico
- posa ispezionabile
- colore e creatività
- sostenibilità avanzata

Perchè sceglierlo

Le nostre moquette in quadrotte autoposanti permettono la posa su qualsiasi sottofondo, anche ispezionabile, e portano colore e comfort ineguagliabile in ogni ambiente.

Parquet - p. 42

Ideale quando cerchi:

- prestigio e originalità
- fascino 100% naturale
- posa flottante o incollata
- bellezza che matura nel tempo

Perchè sceglierlo

Il nostro parquet unisce al prestigio del legno la resistenza ad acqua e usura della tecnologia Unilin, per un pavimento vivo che matura nel tempo, durando più a lungo.

Decking - p. 48

Ideale quando cerchi:

- zero manutenzione
- durabilità outdoor
- comfort a piedi nudi
- arredo degli spazi aperti

Perchè sceglierlo

I nostri decking arredano e valorizzano terrazzi e spazi aperti con una piacevole sensazione alla camminata, ma senza richiedere alcuna manutenzione.

Clicwall/Master Oak - p. 54

Ideale quando cerchi:

- sensazione autentica del legno
- resistenza superiore
- installazione rapida
- sostenibilità avanzata

Perchè sceglierlo

Clicwall è il sistema a incastro a secco per rifinire rapidamente pareti e divisori con tutti i decorativi Unilin, tra cui quelli dell'esclusiva famiglia Master Oak dalla resa incredibile.



Pavimenti in Laminato. La scelta sostenibile.

Tra le proposte di Unilin, il pavimento in laminato rappresenta la soluzione che meglio coniuga design, sostenibilità e funzionalità. Progettati per garantire prestazioni ottimali, i nostri pavimenti in laminato uniscono estetica raffinata e resistenza, rispondendo alle esigenze di diversi contesti abitativi e professionali.

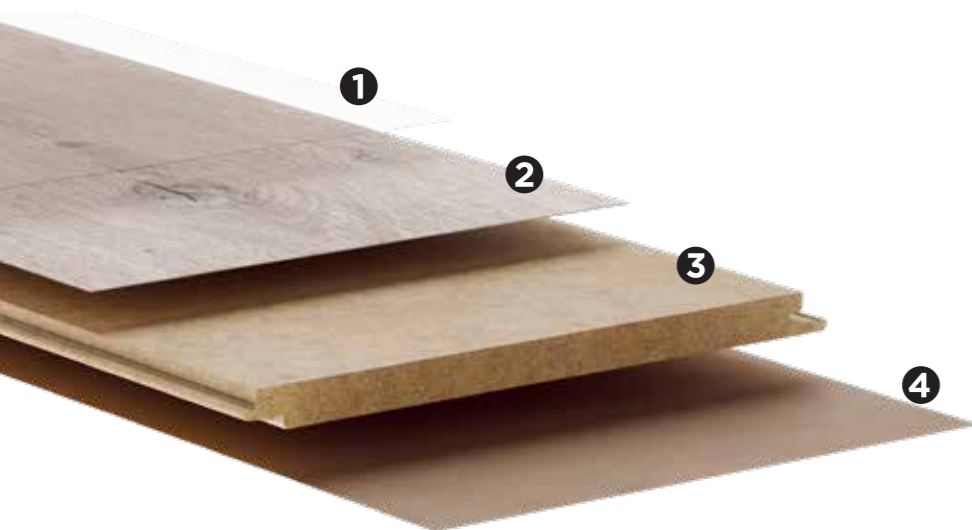

1. Strato resistente all'usura
2. Strato decorativo
3. Nucleo in HDF
4. Controbilanciatura

Caratteristiche

- **100% Made in Belgium** - I nostri laminati vengono prodotti in Belgio nei diversi stabilimenti del Gruppo. Anche i pannelli in HDF che costituiscono il nucleo del pavimento arrivano direttamente dallo stabilimento produttivo della divisione Unilin Panels. Questo ci permette di avere un controllo totale sulla produzione e sui processi di controllo qualità.
- **Estetica** - Tutti i laminati Unilin hanno una resa estetica senza pari. Spazzolature intense e dettagli che ricreano le sfaccettature del legno o della pietra naturale per una matericità straordinaria. Lo sviluppo in house dei design e i continui investimenti tecnologici ci permettono di avere fino a 64 livelli di profondità di struttura della superficie e un'incredibile varietà fino a 56 doghe uniche per singolo decorativo.
- **Sostenibilità** - Il laminato Unilin è il pavimento sostenibile per eccellenza. I nostri pannelli in HDF vengono prodotti con legno di recupero al 100% supportando il nostro impegno in direzione di un ciclo produttivo circolare. Inoltre, la posa flottante e la manutenzione che non richiede l'utilizzo di detergenti aggressivi contribuiscono a ridurre l'impatto ambientale dei nostri pavimenti in laminato.
- **Resistenza** - La superficie totalmente sigillata dei nostri pavimenti in laminato garantisce facilità di pulizia, non macchiabilità e protezione della superficie dai liquidi. Il sistema a incastro Uniclic abbinato alla bisellatura pressata sigilla totalmente le doghe rendendole a tenuta stagna e impedendo a qualsiasi liquido di infiltrarsi sotto al pavimento. Di fatto questo rende i laminati Unilin gli unici realmente resistenti all'acqua al 100%. Inoltre, l'overlay altamente performante, protegge da usura e microabrasioni.



Inquadra i QR code per scoprire tutte le nostre collezioni in Laminato.







INCIZO





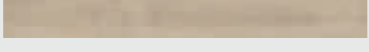
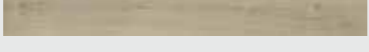
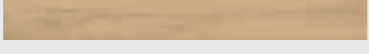

L'Incizo è un profilo multifunzione brevettato che consente di rifinire con un unico elemento 5 diversi tipi di giunzione. Vedi pag. 60.

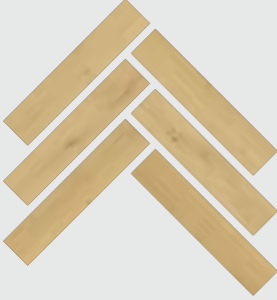

Pavimenti in Laminato — Formati

La nostra ampia gamma di pavimenti in laminato offre la libertà di scegliere tra le collezioni di diversi brand, ciascuno con il suo mood e la sua identità visiva, diversi formati e spessori, dai 7 ai 12 mm, così da adattarsi perfettamente ad ogni esigenza di stile e di progetto. Ogni prodotto risponde ai più severi standard qualitativi ed è certificato secondo le normative europee in materia di sicurezza, sostenibilità e qualità dell'aria interna, per assicurare un pavimento bello, duraturo e rispettoso dell'ambiente.

1200 × 190 mm	
1200 × 396 mm	
1261 × 192 mm	
1380 × 156 mm	
1380 × 190 mm	
1380 × 212 mm	
1380 × 278,5 mm	
2050 × 240 mm	
655 × 131 mm	



Pavimenti in Vinile Rigido. A tutto comfort.

La caratteristica costruzione a strati dei pavimenti in vinile rigido Unilin garantisce una serie di vantaggi estetici e prestazionali che li contraddistinguono nell'ampio panorama delle pavimentazioni in vinile. Ogni strato della struttura ingegnerizzata delle doghe soddisfa una particolare esigenza tecnica e stilistica.

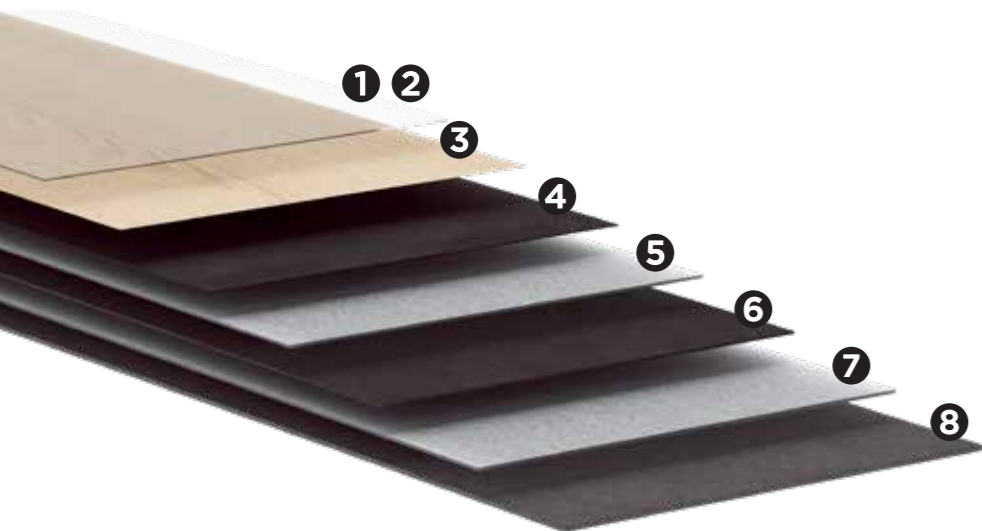

1. Strato protettivo in PU brevettato
2. Overlay in PVC puro
3. Strato decorativo
4. Strato fonoassorbente
5. Fibra di vetro
6. Nucleo in PVC
7. Fibra di vetro
8. Materassino integrato

Caratteristiche

- **100% Made in Belgium** - Tutti i pavimenti in vinile rigido Unilin vengono prodotti nei nostri stabilimenti in Belgio, consentendo un controllo diretto sul processo produttivo e sulla gestione di materie prime e scarti di produzione. Questi ultimi vengono riciclati internamente al 100% e reimmessi nel ciclo produttivo.
- **Comfort acustico** - L'esclusivo strato acustico in vinile morbido offre un comfort ottimale del suono riflesso all'interno della stanza e una riduzione del rumore trasmesso di 22dB.
- **Estetica** - L'utilizzo di uno strato superiore in vinile garantisce la possibilità di lavorare con strutture complesse che arrivano fino a 75 livelli di profondità. La grande attenzione ai dettagli si riflette nella grande varietà di formati e decorativi ispirati al legno e al mondo minerale arrivando fino a 34 doghe diverse per singolo design.
- **Resistenza** - L'overlay protettivo sigilla totalmente le doghe e garantisce una resistenza superiore a usura e macchie. Il nucleo rigido rafforzato da due strati di fibra di vetro rende il pavimento estremamente resistente agli urti e alle irregolarità del sottofondo.



Inquadra i QR code per scoprire tutte le nostre collezioni in Vinile Rigido.

Pavimenti in Vinile Rigido — Formati

Le collezioni in vinile rigido offrono una varietà di formati, dai listoni alle piastrelle effetto pietra, ideali per ambienti moderni e versatili. Lo spessore varia dai 5 ai 6 mm, garantendo resistenza e stabilità nella posa.

1251 × 189 mm

1494 × 209 mm

610 × 303 mm

856 × 428 mm

630 × 126 mm

EMISSIONS DANS L'AIR INTÉRIEUR
A+ A B C

floor score

M1
EMISSION CLASS FOR BUILDING MATERIALS

GREEN BUILDING COUNCIL

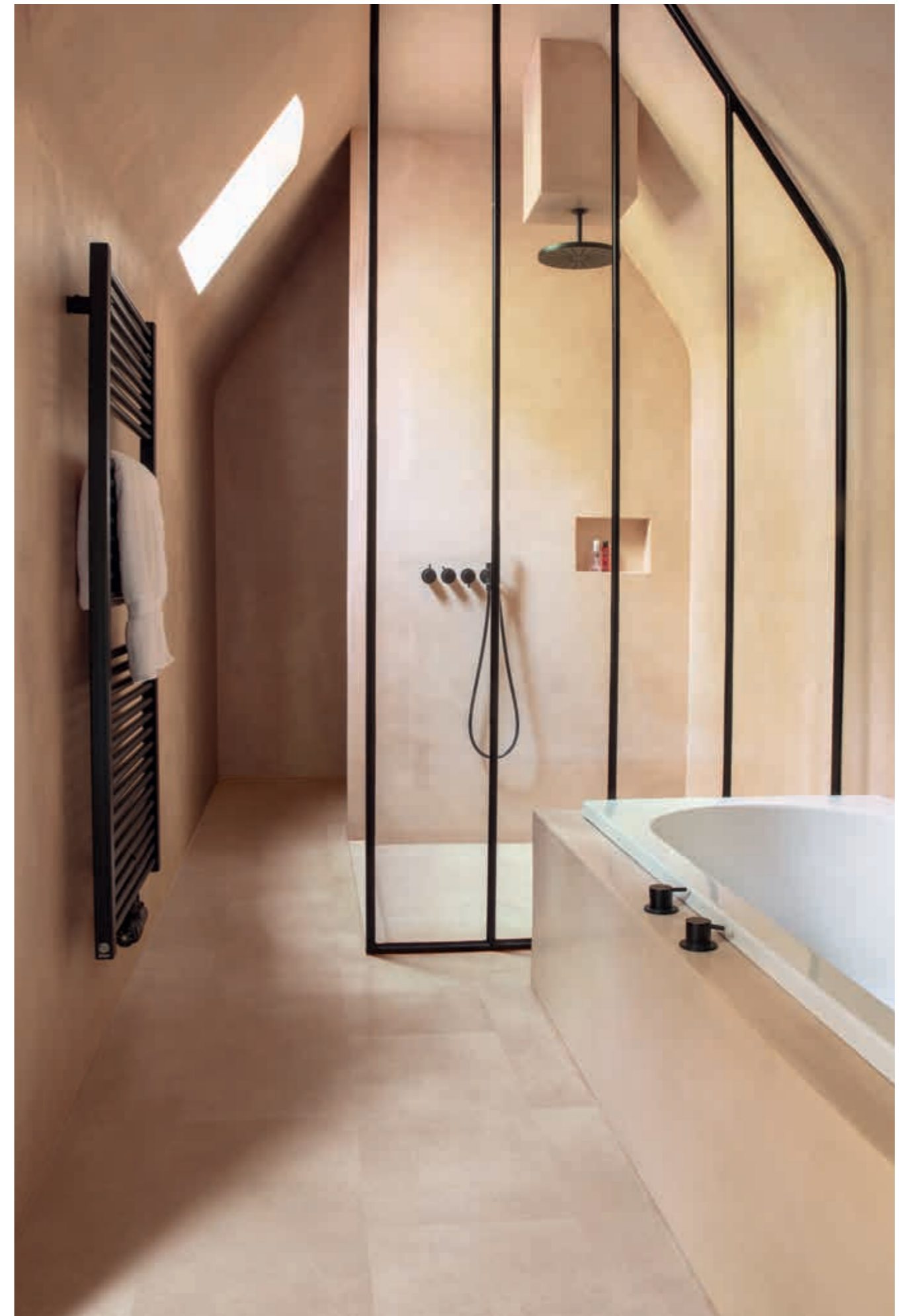

Pavimenti in Vinile Dryback. Quel fascino sottile.

Per progetti che richiedono un prodotto di spessore ridotto ma altamente performante il vinile da incollo Unilin offre la soluzione perfetta. Con uno spessore di soli 2,5 mm e un'ampia gamma di decorativi a disposizione è la scelta migliore per qualsiasi esigenza tecnica.

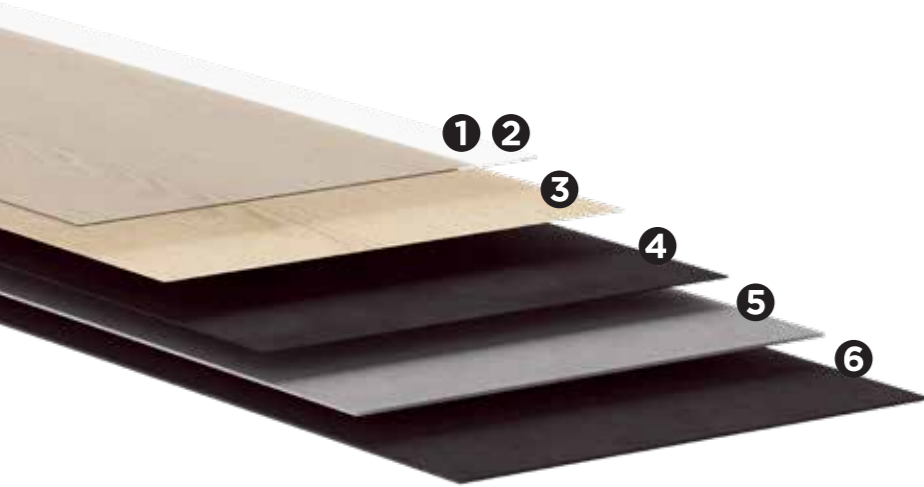

1. Strato protettivo in PU brevettato
2. Overlay in PVC puro
3. Strato decorativo
4. Nucleo in vinile ad alta resistenza
5. Fibra di vetro
6. Vinile ad alta resistenza

Caratteristiche

- **100% Impermeabile** - Impermeabilità totale del materiale e posa incollata lo rendono la soluzione perfetta per qualsiasi ambiente commerciale grazie alla sua resistenza in Classe 33.
- **Nessun giunto** - In qualsiasi condizione di temperatura o contesto, non c'è necessità di utilizzare giunti o effettuare tagli in corrispondenza di arredi pesanti.
- **Versatilità** - Nessun problema in caso di perimetri irregolari, pilastri o fissaggi a terra. La semplicità e velocità di taglio del dryback da 2,5 mm di spessore lo rende performante di fronte a qualsiasi sfida.
- **In verticale** - Grazie al sistema di fissaggio studiato con Mapei, il dryback Unilin può essere applicato anche a parete per una continuità omogenea del decorativo e tempi di intervento ridotti.



609,6 × 609,6 mm

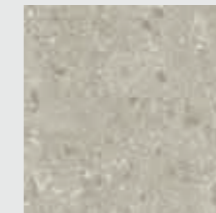

1219,2 × 184,15 mm

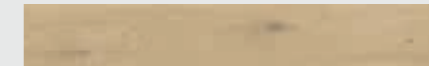

1500 × 228,6 mm

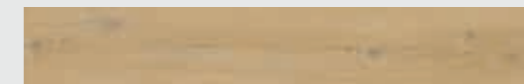

740 × 129 mm

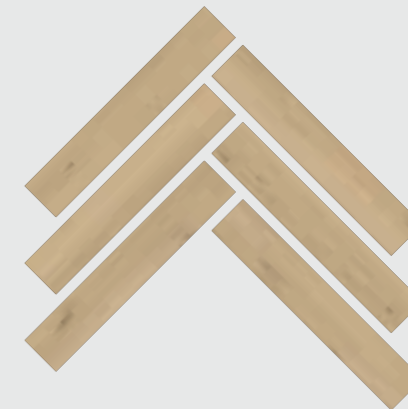

Pavimenti in Vinile Dryback. Moduleo Moods: fatto per creare.

Quando i progetti richiedono un'estetica distintiva senza rinunciare alla massima affidabilità, la collezione Moods di Moduleo rappresenta la scelta ideale. Formati modulari, pattern combinabili e una selezione di texture permettono di creare pavimentazioni uniche, pensate per valorizzare qualsiasi ambiente con un design su misura.

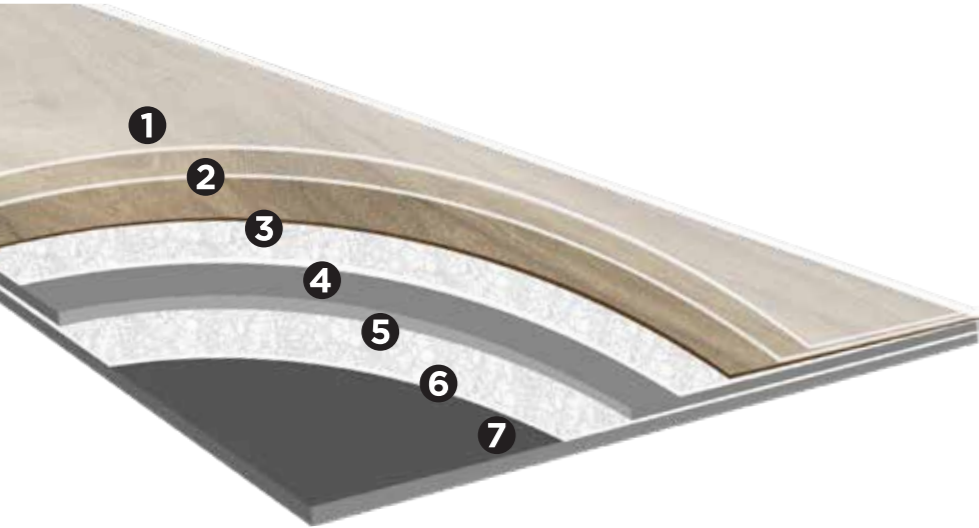

1. Strato protettivo in PU brevettato
2. Overlay in PVC puro
3. Strato decorativo
4. Fibra di vetro
5. Strato intermedio compatto in PVC
6. Fibra di vetro
7. Supporto in PVC

Caratteristiche

- **100% Impermeabile** - I materiali resistenti all'acqua rendono la collezione adatta a qualsiasi ambiente, senza compromessi estetici o funzionali.
- **Design modulare** - La combinazione di formati e pattern permette infinite possibilità di posa. Geometrie, colori e texture si uniscono per creare composizioni completamente personalizzate, dall'effetto elegante al più audace.
- **Alta resistenza** - Progettata per ambienti commerciali e ad alto traffico, la collezione garantisce robustezza, stabilità e lunga durata grazie alla sua struttura multistrato e alla protezione superficiale avanzata.
- **Realismo materico** - Le finiture tattili e la profondità visiva riproducono fedelmente legno e pietra, offrendo un'estetica premium senza rinunciare alla praticità del vinile.
- **Facilità di posa** - Le varianti disponibili e la precisione dei formati rendono semplice creare pattern complessi o pose tradizionali, adattandosi senza difficoltà a geometrie irregolari e perimetri articolati.

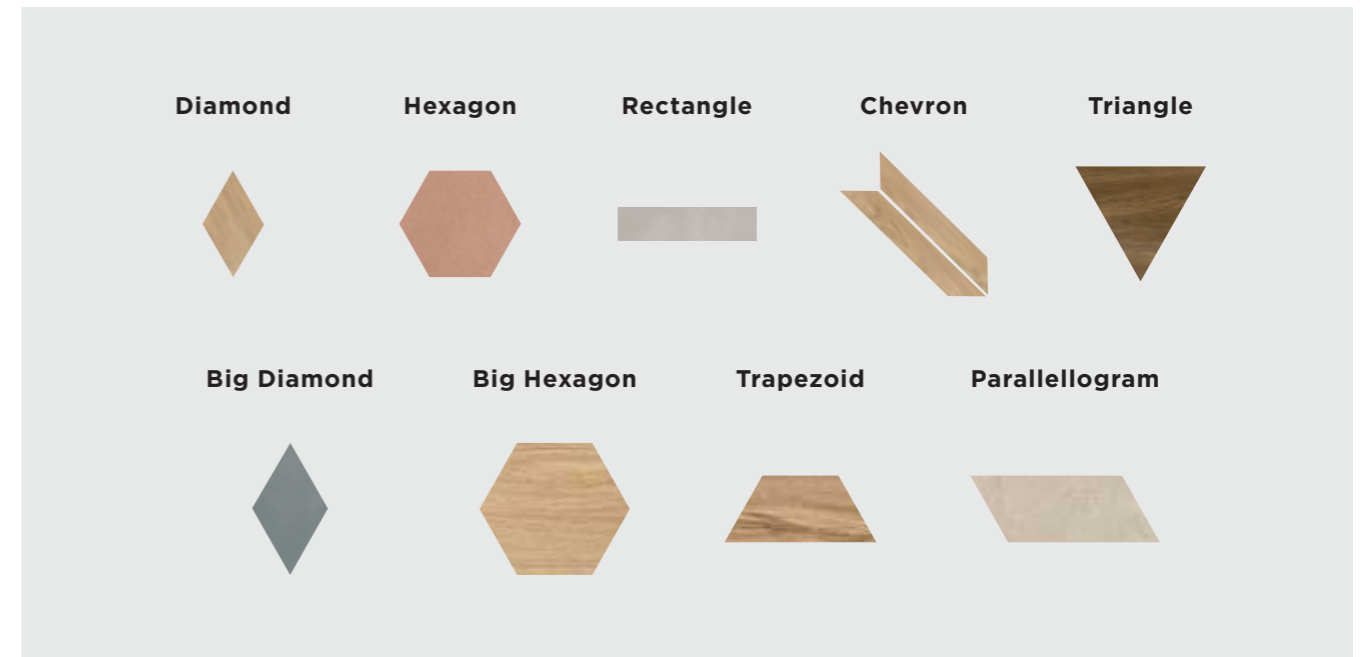

Inquadra il QR code per scoprire la collezione Moduleo Moods.



Pavimenti in Vinile Loose Lay. Quando c'è qualcosa sotto.

Le doghe e le piastrelle Loose Lay sono facili da sollevare, rimuovere e riposizionare, offrendo una soluzione pratica e senza complicazioni per progetti in uffici, negozi e ambienti con pavimenti sopraelevati ispezionabili. La finitura opaca garantisce resistenza a macchie e usura, per un ambiente confortevole e duraturo.



1. Strato protettivo in PU brevettato
2. Overlay in PVC puro
3. Strato decorativo
4. Strato di impregnazione in PVC
5. Fibra di vetro
6. Strato intermedio in PVC
7. Fibra di vetro
8. Supporto in PVC

Pavimenti in Rotoli in Vinile. Tutto d'un pezzo.

In caso di esigenze specifiche e distintive, come l'assenza di giunti e continuità della superficie per esigenze igieniche, i vinilici in rotoli rappresentano una scelta quasi obbligata. Saldabili e liberi da esigenze di ceratura, garantiscono resistenza, comfort e sicurezza.

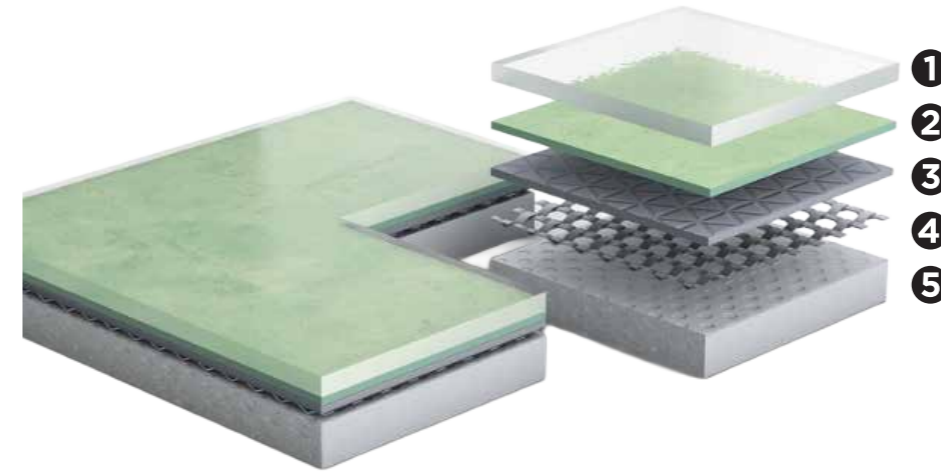

1. Strato resistente all'usura X-Pur
2. Strato decorativo
3. Strato compatto
4. Fibra di vetro
5. Supporto in schiuma

Caratteristiche

- **100% Made in Belgium** - Il Loose Lay Unilin è progettato e prodotto in Belgio con un controllo totale sia a livello tecnico che qualitativo.
- **Versatile e resistente** - La varietà di decori e formati consente di mixare stili e strutture senza rinunciare alla performance di un prodotto in Classe 33 e con uno spessore di 4,5 mm.
- **Estetica** - La superficie extra matt e la sincronizzazione del decoro garantiscono un realismo del dettaglio unico.
- **Personalizzabile** - Oltre a formati e decori standard, per progetti speciali offre la massima libertà di personalizzazione.

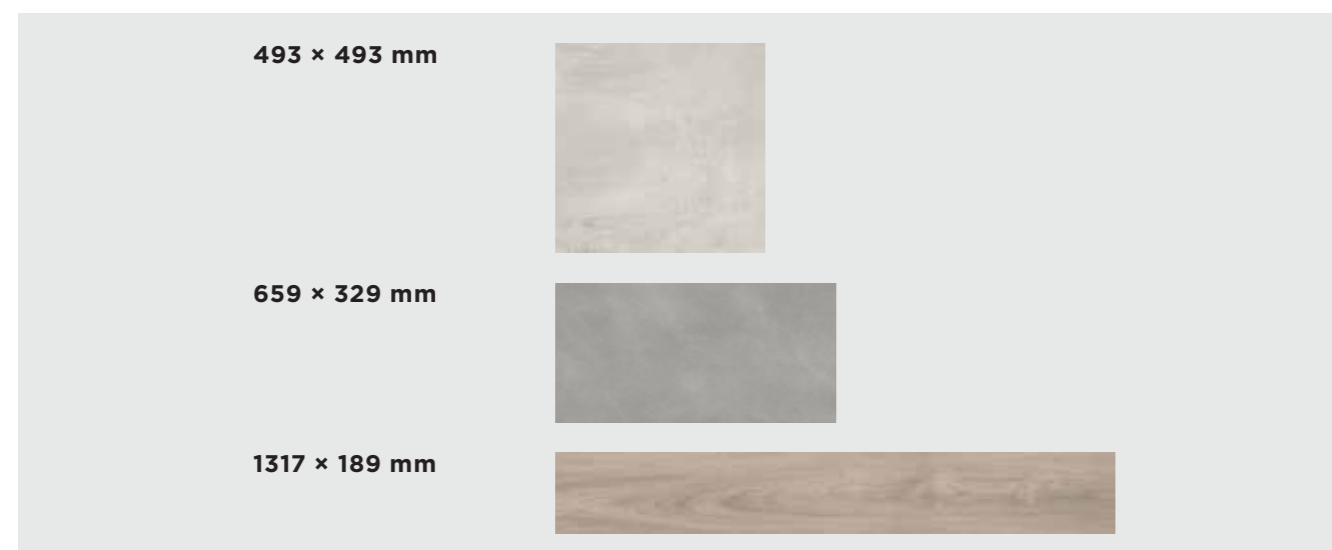

Caratteristiche

- **Elevata resistenza all'usura** - Il PVC di alta qualità garantisce durata nel tempo anche in aree soggette a intenso calpestio.
- **Facilità di posa e adattabilità** - La struttura in rotolo consente un'installazione rapida e una perfetta adattabilità a diverse superfici.
- **Superficie antiscivolo** - Studiata per migliorare la sicurezza, riduce il rischio di scivolamenti in ambienti operativi o di passaggio.
- **Manutenzione semplice** - Lavabile e facile da pulire, assicura igiene e praticità con minimi interventi di manutenzione.



Carpet Tiles. Una trama avvincente.

Quando serve una soluzione tessile capace di combinare performance, modularità e stile, la gamma Carpet Tiles offre un vantaggio concreto. Pensata per integrarsi con facilità in qualsiasi ambiente, unisce materiali di qualità superiore a un'estetica curata, garantendo resistenza e alte prestazioni.

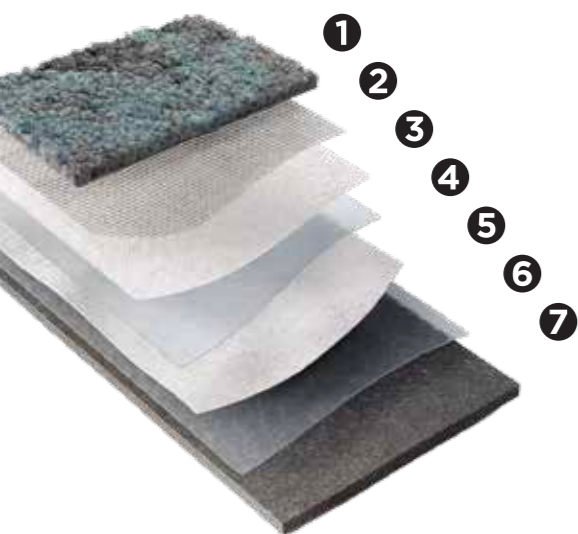

1. Filato 100% Nylon Solution Dyed
2. Supporto Primario
3. Fissatore in polimero
4. Polimero riciclabile
5. Fibra di vetro stabilizzante
6. Polimero riciclabile
7. Feltro 94% riciclato

Caratteristiche

- **Durabilità elevata** - Progettata per resistere all'usura quotidiana negli spazi ad alto traffico, le collezioni Carpet Tiles sono realizzate con fibre tecniche come Solution Dyed Nylon, Econyl® e Thrive® Matter, garantendo performance costanti nel tempo.
- **Comfort sostenibile** - Il backing Ecoflex NXT è progettato per la circolarità, in quanto è completamente riciclabile. Ecoflex One, in più, offre un comfort acustico ed ergonomico di livello superiore per un'esperienza d'uso ancora più piacevole.
- **Ampia gamma di decori** - Texture, pattern e colori innovativi permettono di creare ambienti coordinati e di grande impatto visivo. Dalle geometrie moderne alle finiture organiche, ogni collezione è pensata per valorizzare il progetto.
- **Rapidità di installazione e sostituzione** - Il formato modulare (piastra: 50 x 50 cm; doghe: 100 x 25 cm) semplifica la posa e consente interventi rapidi e localizzati in caso di manutenzione.

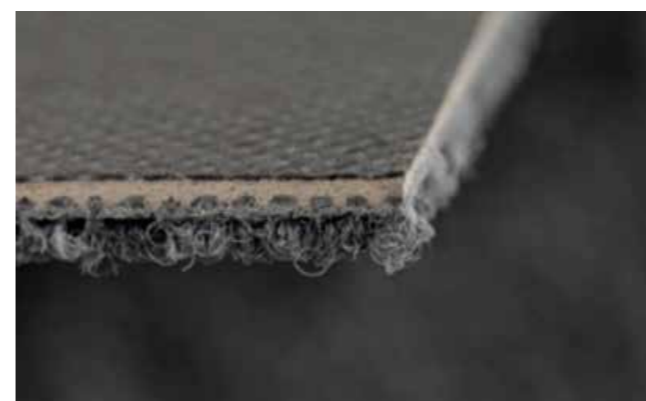

EcoFlex™ NXT

Il backing pensato per la circolarità. Realizzato con poliolefina riciclabile.



EcoFlex™ ONE

Il backing riciclabile che offre un comfort acustico superiore. Realizzato con il 94% di feltro riciclato.

Inquadra il QR code per scoprire tutte le nostre collezioni Carpet Tiles.



Parquet. Forza della Natura.

Le nostre soluzioni in Parquet offrono la combinazione perfetta di valorizzazione e rispetto della materia prima con l'evoluzione tecnologica propria di Unilin. L'utilizzo responsabile della materia legno viene supportato da un'attenta ingegnerizzazione del prodotto al fine di renderlo adatto anche ad applicazioni non convenzionali.

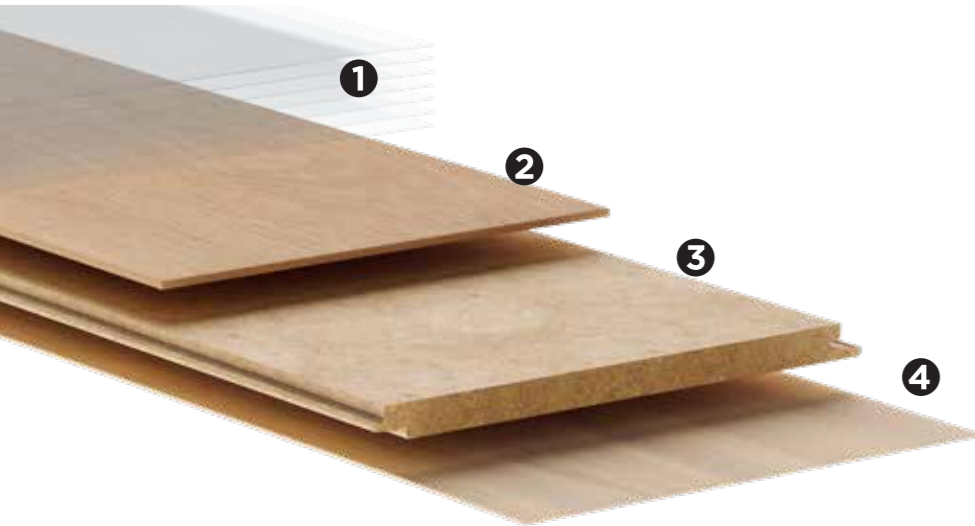

1. Strato protettivo
2. Strato nobile
3. Nucleo in HDF
4. Controbilanciatura

Caratteristiche

- **Resistenza all'acqua** - Unilin ha ampliato la sua offerta di Parquet con le collezioni con resistenza all'acqua. La stabilità dell'incastro e il rivestimento protettivo di superficie e giunti rendono il pavimento resistente a liquidi e annerimento della struttura. Diventa così possibile posare il parquet anche in ambienti come bagni, cucine e ingressi.
- **Sostenibilità** - Adottiamo un uso attento e consapevole della materia prima. Questo è possibile grazie alle tecniche più evolute per ridurre la quantità della materia utilizzata e generare maggiore risparmio di legno a crescita lenta come il rovere. Inoltre, l'utilizzo dei pannelli in HDF, idroresistenti, realizzati esclusivamente con legno di recupero, offre una maggiore resistenza all'usura e una durabilità, che allungano la vita della materia prima e del pavimento stesso.
- **Versatilità** - L'ampia gamma di dimensioni, spessori e tonalità caratterizza l'offerta Unilin in pronta consegna, offrendo una soluzione rapida e perfettamente adattabile a qualsiasi contesto stilistico.



Inquadra i QR code per scoprire tutte le nostre collezioni di Parquet.



Parquet — Formati

Il Parquet è disponibile in formati classici e contemporanei, pensati per valorizzare ogni spazio con naturalezza. Gli spessori, compresi tra i 10 e i 13 mm, assicurano stabilità, durata e un'estetica autentica.

630 × 310 mm

910 × 145 mm

1820 × 145 mm

1820 × 165 mm

1820 × 190 mm

2200 × 190 mm

2200 × 220 mm

2200 × 260 mm

580 × 145 mm

ÉMISSIONS DANS L'AIR INTÉRIEUR A A+ B C

ÉMISSIONS DANS L'AIR INTÉRIEUR A+ A B C

PEFC

REAL WOOD

FEP

EPD

THIRD-PARTY VERIFIED Institut Bauen und Umwelt e.V. ISO 14025 and EN 15804



A modern outdoor terrace featuring a wooden deck, a hot tub, and a lounge chair. The scene is set against a blue sky with white clouds. The deck is made of light-colored wooden planks. In the background, there is a hot tub with a wooden deck around it. A lounge chair is visible near the hot tub. There are also some potted plants and a street lamp in the background.

C'è un mondo là fuori. **Le soluzioni outdoor.**

La nostra visione è creare ambienti che permettano alle persone di vivere all'aria aperta con la stessa qualità, sicurezza e bellezza che ricercano negli interni. Le nostre soluzioni per decking ed erba sintetica sono progettate per offrire comfort duraturo, resistenza agli agenti atmosferici e un'estetica che si integra armoniosamente con ogni contesto. Attraverso materiali innovativi e tecnologie sostenibili, trasformiamo giardini, terrazze e aree pubbliche in luoghi accoglienti e funzionali, pensati per essere vissuti tutto l'anno.

Pavimenti per Esterni — Decking

Patio EcoDecking è realizzato con una miscela di fibra vegetale e resine sintetiche. Nello specifico, Patio contiene la più ecologica tra le fibre vegetali: il bambù, non è un albero ma una pianta infestante ad altissimo tasso di crescita. La miscela di polvere di bambù e polimeri HDPE riciclati garantisce un prodotto resistente, sostenibile e dall'estetica impeccabile, perfetto per tutti i progetti outdoor: non sbiadisce, non si scheggia e non si deforma. Inoltre, grazie alla sua speciale composizione evita la formazione di muffe e il proliferare di funghi e batteri.



Caratteristiche

- **Versatilità** - Due diverse collezioni, con doga co-estrusa e incapsulata oppure a sezione cava trafileta effetto millerighe per garantire un'adattabilità perfetta per ogni contesto.
- **Due formati** - Due diverse collezioni, due formati: 2200x150x23 mm per le doghe effetto legno, 2200x140x20 mm per le doghe effetto millerighe.
- **Nessuna manutenzione** - Patio EcoDecking non richiede nessun intervento di carteggiatura e oliatura e per la pulizia ordinaria è sufficiente utilizzare acqua e sapone neutro. La composizione specifica elimina inoltre la formazione di muffe o funghi.
- **Stabilità dimensionale e resistenza agli sbalzi termici** - Nessuna deformazione dimensionale e di planarità anche con variazioni di temperatura tra -40° e +60° C ed elevata stabilità del colore anche dopo un'esposizione prolungata a raggi UV ed eventi atmosferici.

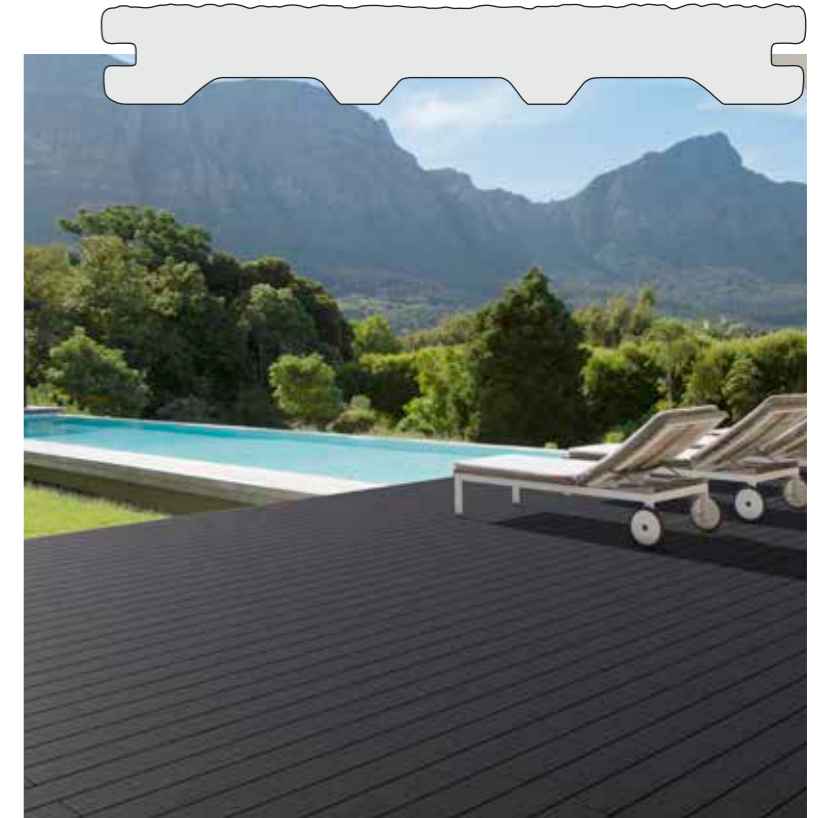

Inquadra il QR code per scoprire le gamme dei decking Patio.



Erba sintetica

Camminare su un prato verde, sempre perfettamente in ordine, oggi è possibile anche nei luoghi più impensati: la serie Green trasforma gli spazi esterni regalando il fascino di un manto erboso bello e confortevole, senza richiedere la faticosa manutenzione di un prato all'inglese.



Caratteristiche

- **Alta resistenza all'usura** - Le fibre in polietilene e polipropilene ad alta densità assicurano robustezza e tenuta nel tempo, anche in aree soggette a calpestio frequente.
- **Stabilità cromatica** - I trattamenti anti-UV preservano il colore e l'aspetto naturale del manto, evitando ingiallimenti o scolorimenti dovuti all'esposizione solare.
- **Nessuna manutenzione** - Non richiede irrigazione, taglio o concimazione, riducendo i costi e semplificando la gestione dell'area verde.
- **Versatilità applicativa** - Ideale per giardini, terrazze, aree gioco e spazi ricreativi, si adatta facilmente a diversi contesti e tipologie di suolo.

Inquadra il QR code per scoprire le nostre collezioni Green.



Zerbini

Pensati per accogliere e proteggere, gli zerbini sono il primo elemento di contatto con uno spazio, unendo funzionalità e cura estetica. Progettati per trattenere sporco e umidità, contribuiscono a mantenere gli ambienti più puliti e ordinati, migliorando al contempo sicurezza e immagine dell'ingresso.



Caratteristiche

- **Elevata capacità di assorbimento** - Le superfici strutturate trattengono polvere, acqua e residui, riducendo lo sporco all'interno degli ambienti.
- **Resistenza e durata** - Realizzati con materiali robusti, assicurano prestazioni costanti anche in presenza di traffico intenso.
- **Stabilità e sicurezza** - La base antiscivolo assicura un corretto ancoraggio al suolo, migliorando la sicurezza delle aree di passaggio.
- **Versatilità applicativa** - Ideali per ingressi di abitazioni, uffici e spazi commerciali, si adattano a differenti contesti e stili.

Perchè fermarsi al pavimento? **I rivestimenti.**

I rivestimenti sono la cornice che dà forma e carattere a ogni spazio. Con le nostre soluzioni ClickWall e Master Oak, portiamo negli ambienti interni un equilibrio perfetto tra estetica, funzionalità e innovazione. Ogni collezione è sviluppata per rispondere alle esigenze di designer, professionisti e privati, offrendo soluzioni versatili e sostenibili che valorizzano ogni stile. Le nostre tecnologie all'avanguardia consentono di trasformare rapidamente pareti e superfici creando atmosfere uniche, capaci di unire design contemporaneo e performance affidabili.

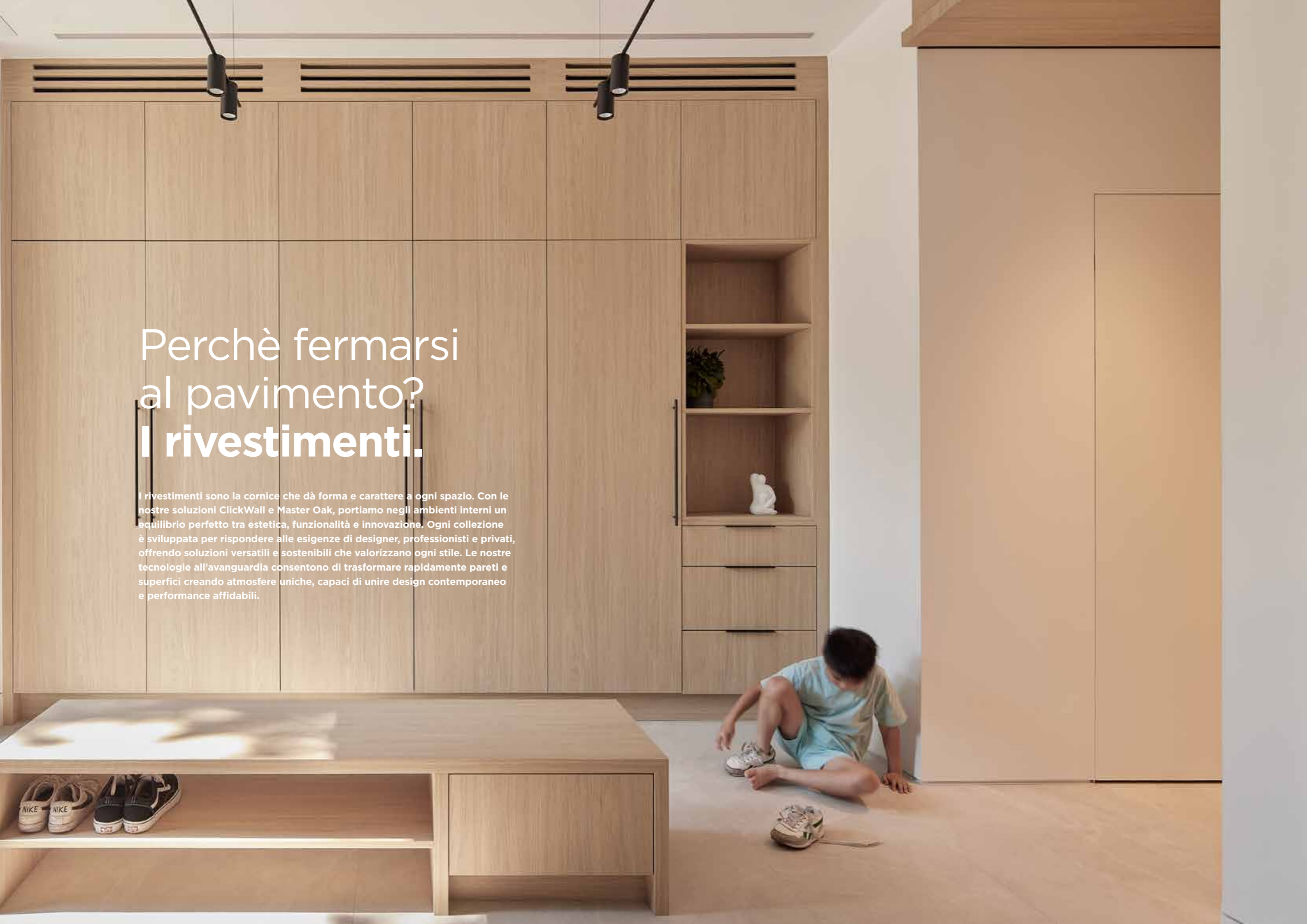

Rivestimenti — Master Oak

Unilin Master Oak porta l'aspetto e il calore del rovere naturale a un livello superiore. Grazie alla Timber Touch Technology, brevettata da Unilin, combina una texture 20 volte più profonda rispetto agli standard, indistinguibile a occhio nudo dal legno massello o da un impiallacciato di vero legno, combinando l'estetica alla resistenza di un laminato HPL adatto agli usi più impegnativi.



Caratteristiche

- **Resistente all'usura** - Fino a 3 volte più resistente del rovere verniciato. Una superficie sempre perfetta anche in caso di utilizzo intenso.
- **Resistente ai raggi UV** - Nessuna variazione o sbiadimento del colore anche dopo anni di esposizione prolungata alla luce del sole.
- **Manutenzione facile** - Grazie all'esclusivo rivestimento protettivo la superficie è antimacchia e semplice da pulire.
- **Nessuna ripetizione** - La struttura e il design del rovere continuano su tutta la superficie senza interruzioni, per un aspetto omogeneo e continuativo.
- **Flessibilità di scelta** - Master Oak può essere utilizzato in combinazione con pannelli in truciolare o MDF con aggiunta della bordatura abbinata.

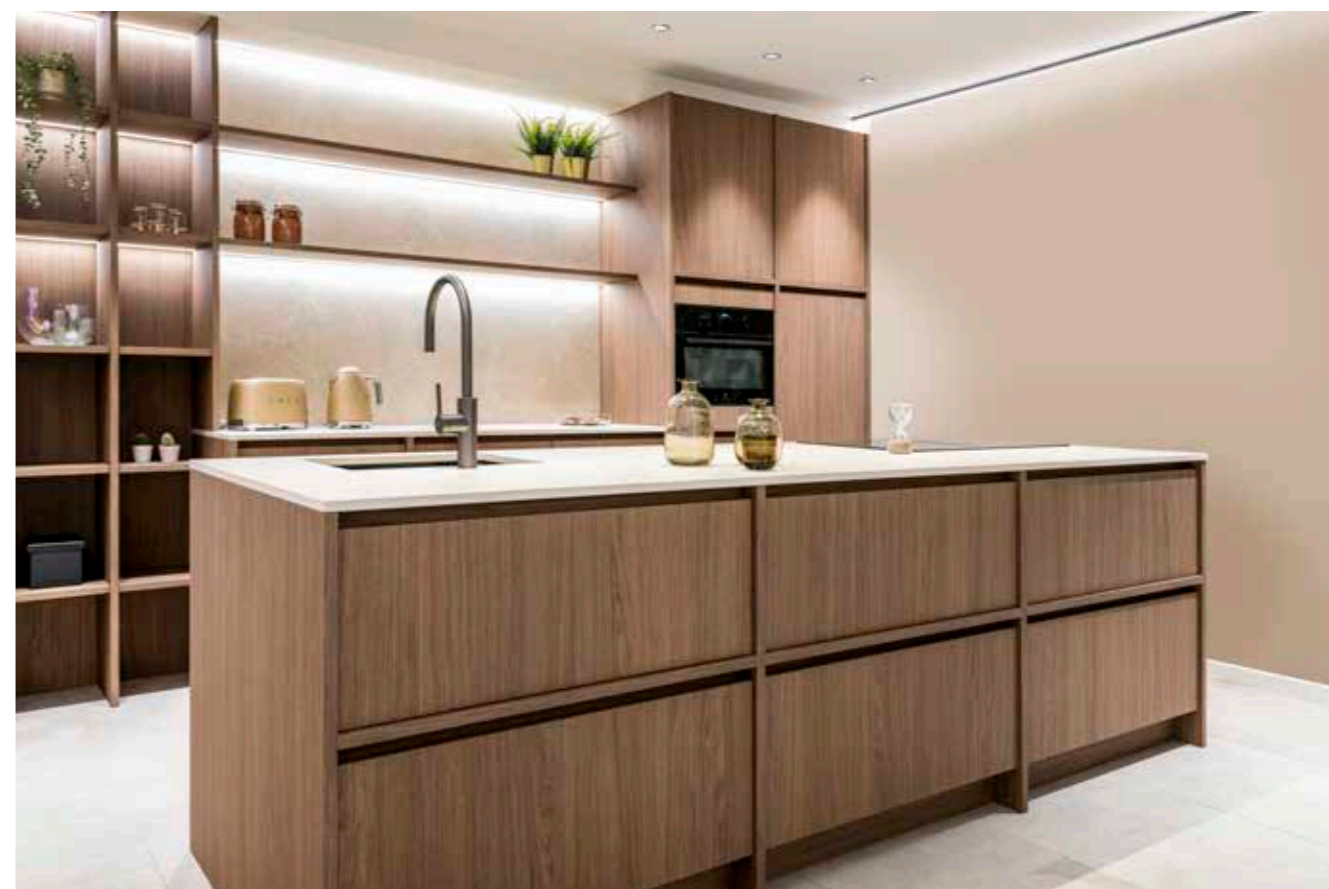

Inquadra il QR code per scoprire Master Oak.



Rivestimenti – Clicwall

Quando il progetto richiede superfici curate e un'estetica moderna, Clicwall di Unilin Panels offre una soluzione rapida e pulita. Un sistema murale ad alte prestazioni, facile da posare e arricchito da una gamma di finiture e texture che valorizzano ogni spazio.



Caratteristiche

- **Rapidità e convenienza** - I pannelli Clicwall sono un prodotto finito, non hanno bisogno di ulteriori lavorazioni, si installano in modo veloce, pulito e silenzioso garantendo così un grande risparmio in ore di cantiere (fino a 4 volte più veloce rispetto ai sistemi tradizionali).
- **Qualità** - Resistenza all'usura (fino a 4 volte maggiore rispetto a soluzioni tradizionali). Resistenza all'impatto fino a 20N, nettamente maggiore rispetto alle soluzioni tradizionali (5N).
- **Leggerezza e flessibilità** - Quando utilizzati per la realizzazione di strutture prefabbricate, i pannelli Clicwall possono essere installati in fase di fabbricazione del modulo. La leggerezza e flessibilità di Clicwall consentono la movimentazione ed il trasporto della struttura così prodotta, senza rischio di crepe o rotture nel rivestimento.
- **Manutenzione facile** - I pannelli Clicwall sono antimacchia: si puliscono con un panno umido ed un comune detergente per mobili.



Inquadra il QR code per scoprire Clicwall.



Tutto è bene quel
che si rifinisce bene.
Gli accessori.

Per completare e valorizzare i vostri progetti, offriamo una gamma completa di accessori coordinati. Ogni elemento è studiato per garantire funzionalità, estetica e durabilità, semplificando l'installazione e permettendo una finitura perfetta in ogni ambiente. Dai profili di finitura ai kit specifici per la protezione dall'acqua, gli accessori Unilin completano la vostra esperienza di pavimentazione con qualità e stile.



Incizo

L'Incizo è un profilo multifunzione brevettato che consente di rifinire con un unico elemento 5 diversi tipi di giunzione: tra pavimenti di altezze diverse o uguali, tra pavimento e pareti, tra due diversi tipi di pavimenti e per rifinire le scale.



Battiscopa coordinati

I battiscopa sono disponibili in finiture perfettamente abbinati ai nostri pavimenti, per un risultato armonioso e professionale. Oltre al lato estetico, offrono protezione alle pareti e nascondono eventuali cavi grazie alle versioni canalizzabili.



Per alcune collezioni in Vinile Rigido, sono disponibili gli accessori Floor-Made, realizzati con le stesse doghe di alta qualità dei nostri pavimenti.



Kit finitura a tenuta stagna

Questo kit include tutti gli elementi necessari per ottenere una finitura impermeabile del perimetro, ideale per ambienti umidi come bagni e cucine. Comprende sigillante, profili e accessori per evitare che l'acqua possa finire sotto al pavimento.



Rivestimento gradini

I rivestimenti per gradini consentono di trasformare le scale in un elemento coordinato con il pavimento. Una soluzione elegante e resistente, pensata per ambienti residenziali e commerciali.



Materassini

Essenziali per una posa ottimale, i materassini migliorano comfort, isolamento acustico e protezione dall'umidità. Disponibili in diverse soluzioni, si adattano a ogni esigenza e tipo di ambiente.



SMART

Per sottofondi in legno e ambienti a traffico elevato.



SMART+

Per sottofondi in cemento e ambienti a traffico elevato.



FOAM+

Per sottofondi in cemento.



FOAM

Per sottofondi in legno.



SILENT WALK

Il più sostenibile ed efficace.



UNISOUND

La migliore riduzione del rumore.



BASIC PLUS

Adatto a tutti gli ambienti.



Ogni progetto, una storia. **Le realizzazioni.**

Ogni ambiente racconta una storia, e i nostri pavimenti ne sono protagonisti. In questa sezione presentiamo una selezione di progetti reali, dove i nostri prodotti sono stati scelti per valorizzare spazi residenziali, commerciali e pubblici. Attraverso queste immagini, mostriamo come estetica, funzionalità e qualità si traducono in soluzioni concrete, capaci di rispondere alle esigenze di architetti, designer e clienti finali.



California Bakery

Ristorazione

Quick-Step Ciro AVHBU40364

Progetto: Facta Studio

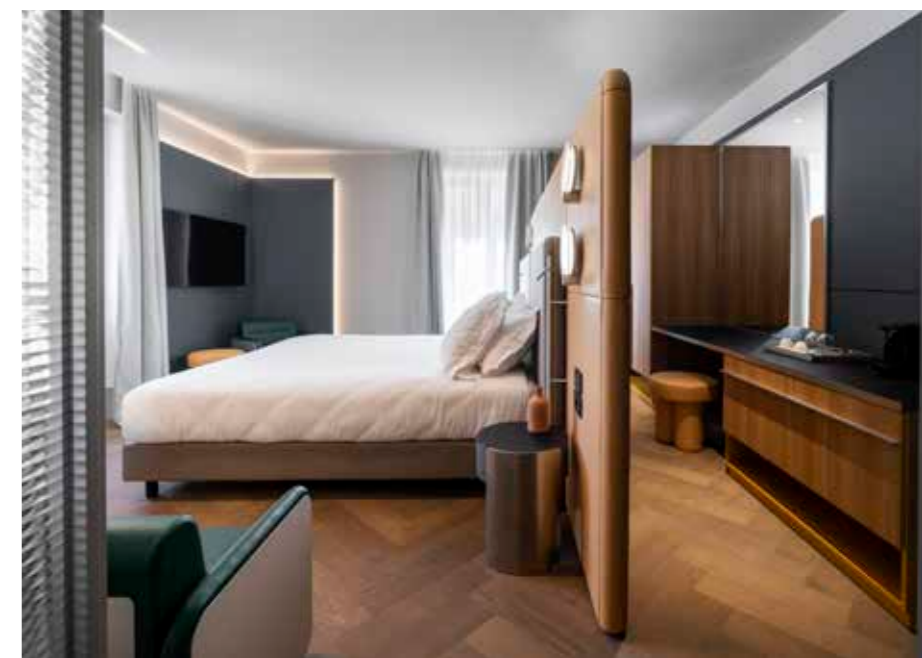

Palazzo Tirso
Hospitality
Pergo Saltholm W4167-06427
Progetto: Studio Marco Piva



Coin Excelsior
Retail
Quick-Step Illume AVMTU40275
Progetto: Coin Spa



Palazzo Nani
Hospitality
Pergo Vinyl Optimum Click
Progetto: Studio Marco Piva

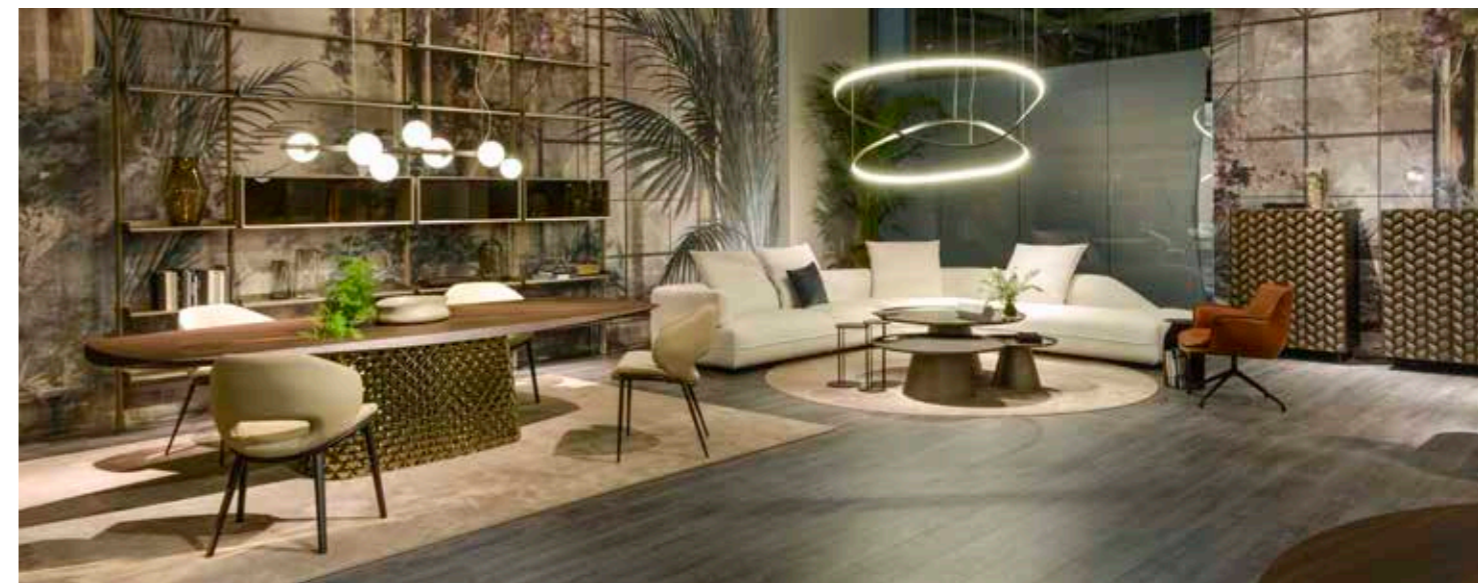

Cattelan

Allestimento

Pergo Long Plank L0323-01763

Progetto: Cattelan Italia





De tre søstre Norvegia
Residential
Pergo Lofoten



Uffici Comune di Milano
Office
Loose Lay Intoo
Progetto: Studio FZ



Shi's
Ristorazione
Pergo Classic Plank V2131-40098
Progetto: Cigierre



Cultura Carnica

Ristorazione/Retail

Pergo Viskan V4220-40174

Progetto: Cremar Group

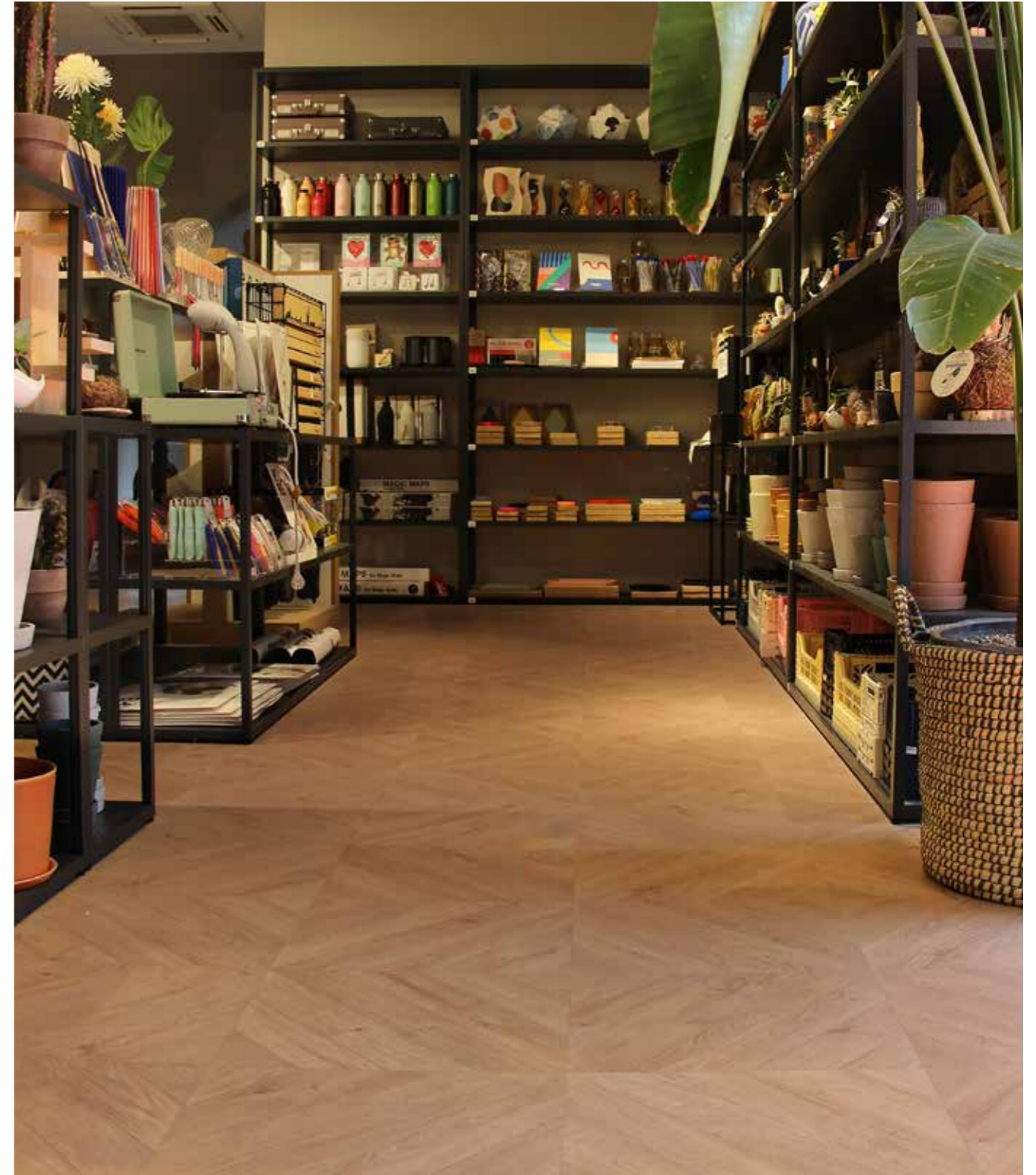

Coin Excelsior
Retail
Quick-Step Impressive Patterns IPA4161
Progetto: Coin Spa



Radisson Haugesund Norvegia
Hospitality
Pergo Svalbard



Hoffsveien Oslo
Residential
Pergo Falster



Febal Casa
Allestimento
Quick-Step Impressive Design IMD8246
Progetto: Febal Casa



John Richmond
Allestimento
Quick-Step Muse MUS5492
Progetto: John Richmond

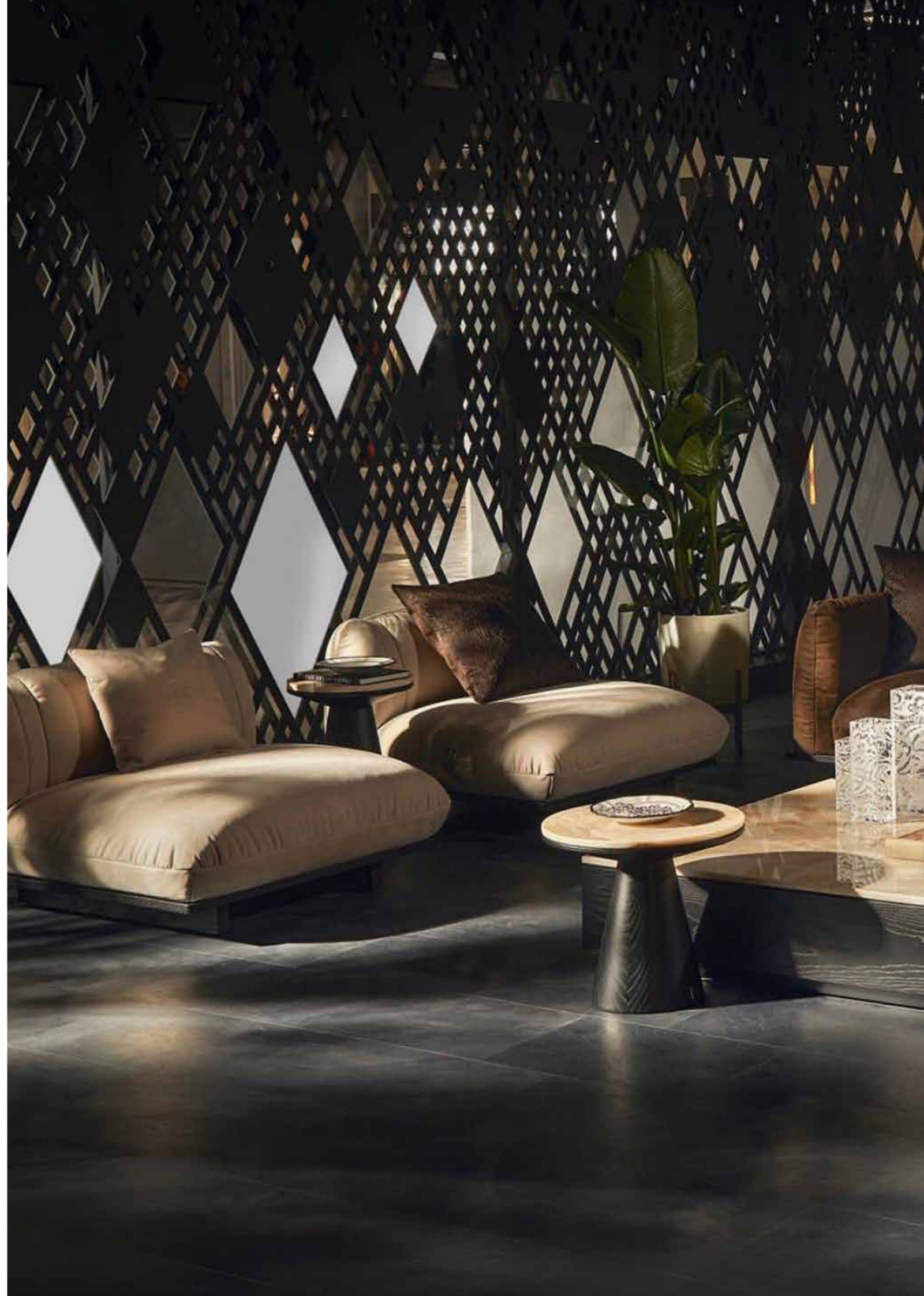



ABC Company
Office
Mohawk Group by Unilin
Progetto: CBArchitects





Scavolini
Allestimento
Quick-Step Illume AVMTU40273/AVMTU40274
Progetto: Scavolini S.p.a.





Multisala Electric
Entertainment
Pergo Visby L0231-03869
Progetto: HIT archITects

Project Division



Unilin Italia

Unilin Italia srl a socio unico
Via Linussio, 52 | 33100 - UD

Showroom Milano
Viale Bligny, 54 | 20136 - MI

info@unilin.it
www.unilinitalia.it